

Hlasová jednotka pro GSM Lift Watch Voice

ReMic B

pro montáž mimo kabinu výtahu



Návod k instalaci v1.0

Zařízení je určeno jako příslušenství GLWV k nouzovému hlasovému spojení z šachty výtahu s havarijní službou, hasiči, policií, obsluhou apod. Zařízení splňuje požadavky norem EN 81-28 / EN 81-70

Základní technické parametry:

Rozměry:	125 x 80 x 40 mm (bez úchyťů)
	155 x 80 x 40 mm (s úchyty)
Vývodka	6,5 mm
Uchytení	4 otvory o průměru 5,5 mm

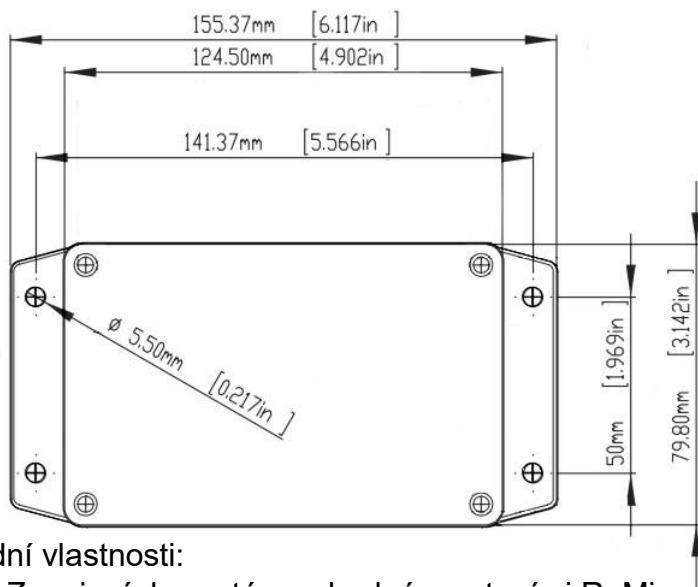

Základní vlastnosti:

- Zapojení do systému shodné s ostatními ReMic
- Lze kombinovat v zapojení s ReMic A, ReMic L, ReMic LR (dohromady až 3ks ReMic X)
- Vestavěné tlačítko aktivace
- Indikace provozu a stavů EN 81-28
- Svorkovnice pro externí tlačítko
- Vstup pro aktivaci napětím
- Při použití modulu PREPOJ ve strojovně, možnost komunikace mezi strojovnou a všemi ReMic

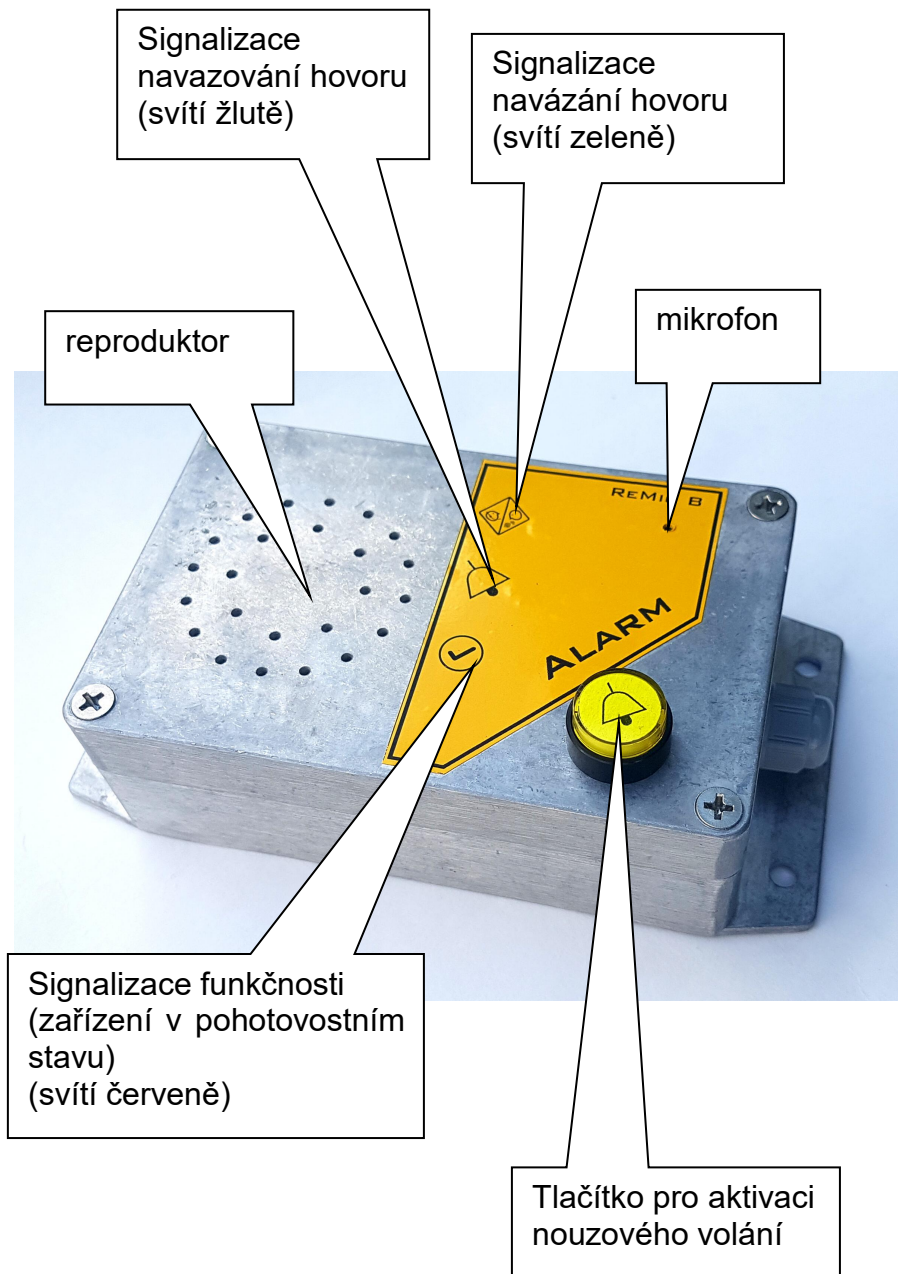

Montáž

ReMic B se montuje **na kabinu výtahu,** **pod kabinu výtahu** nebo (protože není citlivé na délku přívodů) **na dno šachty**

Inicializační tlačítko je vestavěno, ale je možné použít externí tlačítko, popř. jiný inicializační systém (napětím) - viz příklady zapojení.

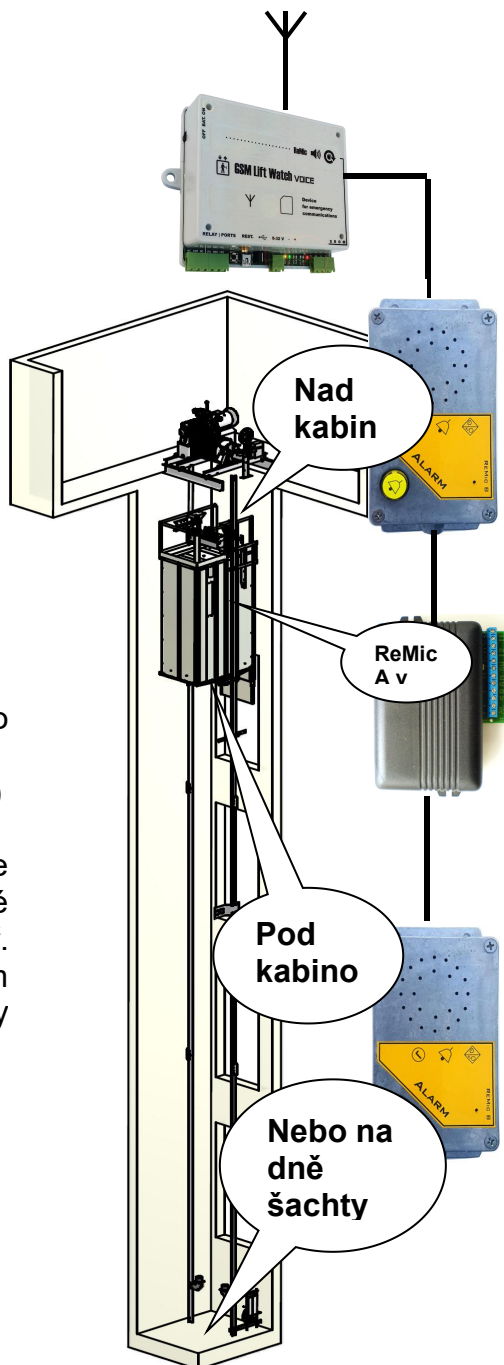

Svorkovnice

Odšroubovat 4 šrouby a odklopit víko

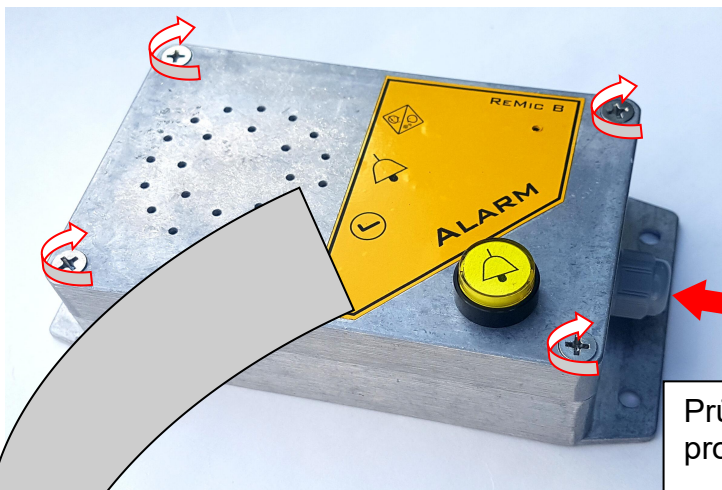

Průchodka pro
protažení kabelu

SW 12V
(aktivace napětím 12-24V)

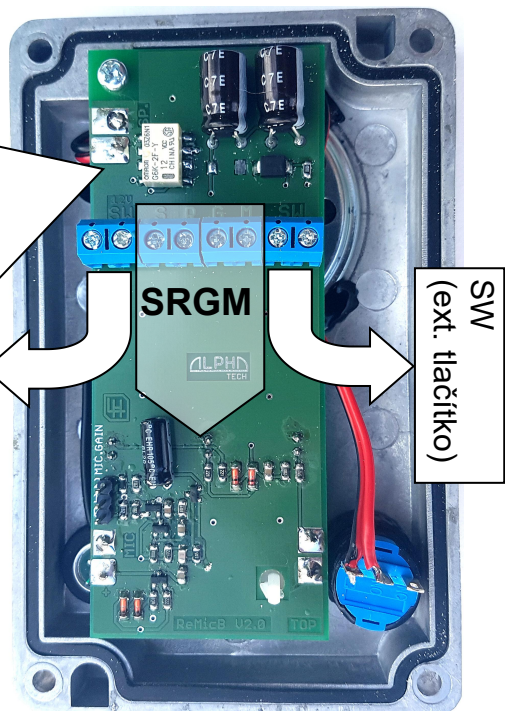

SW
(ext. tlačítko)

Příklad základního zapojení – 1x ReMic A, 2x ReMic B, v ReMic B použita vestavná tlačítka

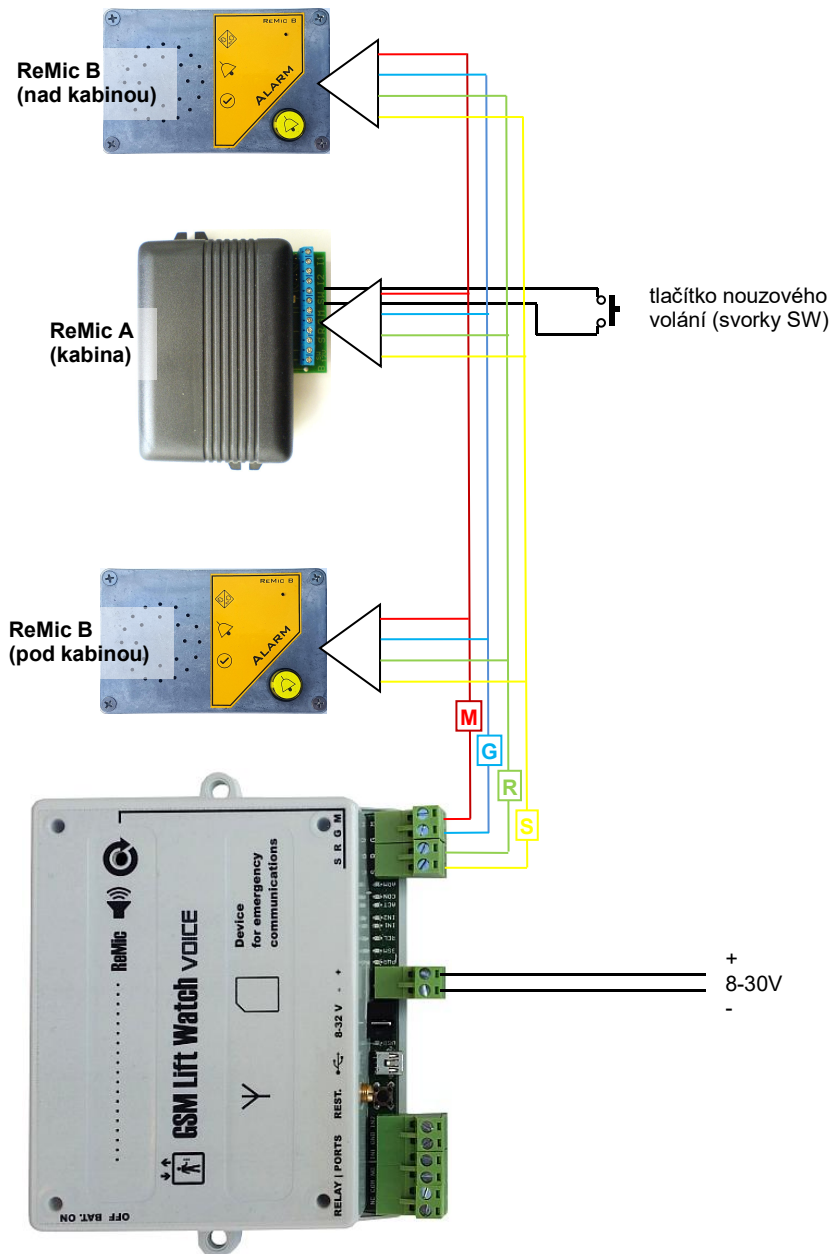

Příklad zapojení – 1x ReMic A, 2x ReMic B, u ReMic B použita externí tlačítka

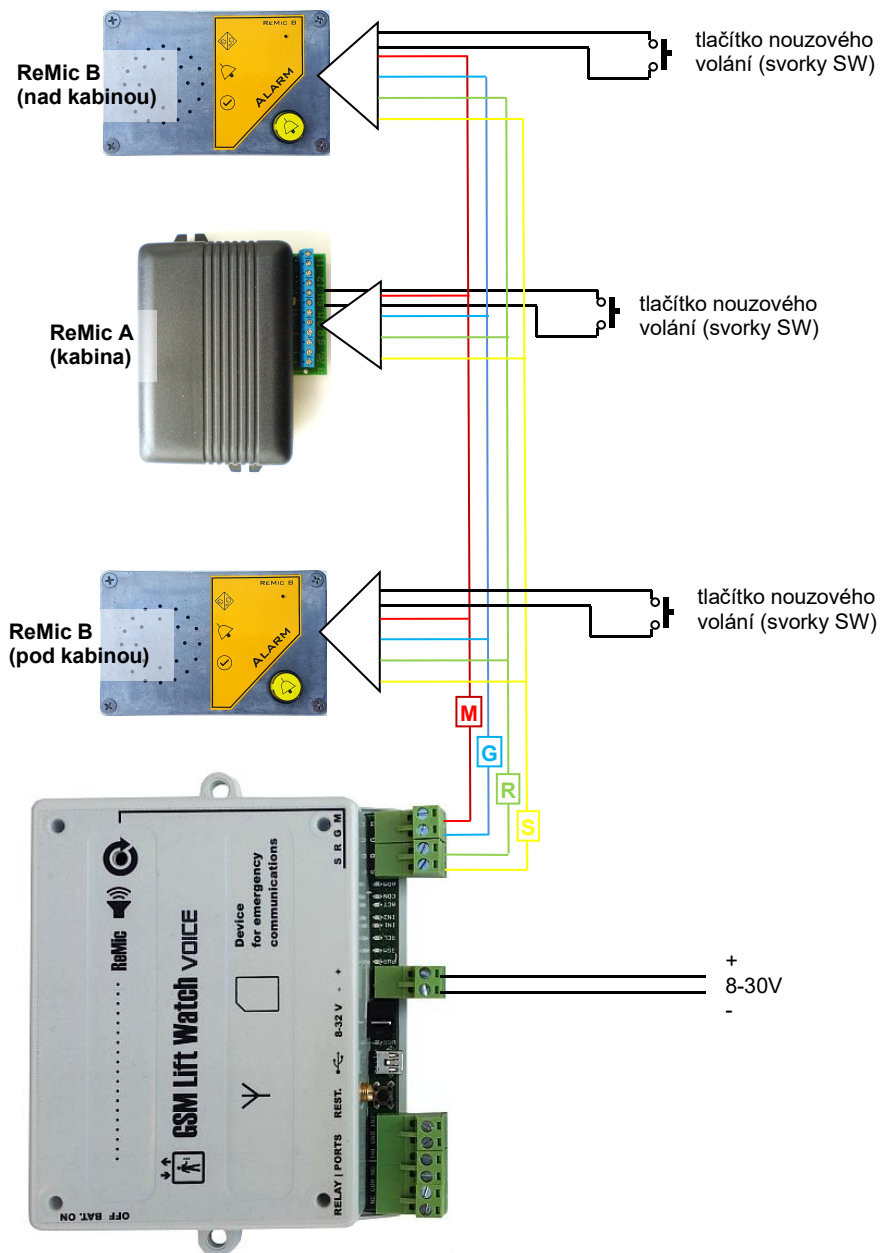

Příklad zapojení – 1x ReMic A, 2x ReMic B, u všech ReMic použita aktivace napětím

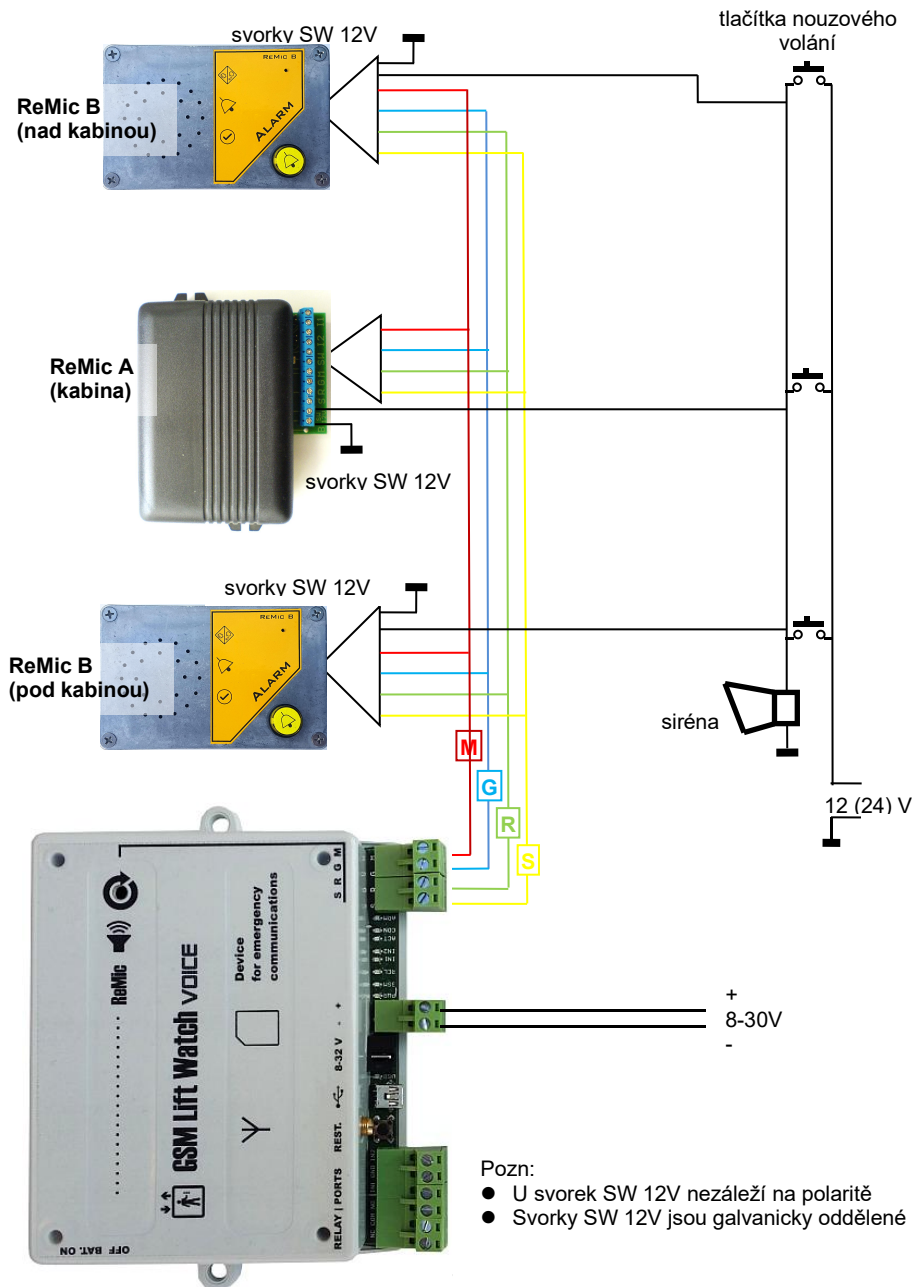

- Pozn:
- U svorek SW 12V nezáleží na polaritě
 - Svorky SW 12V jsou galvanicky oddělené

Příklad zapojení pro komunikaci s kabinou, šachtou a strojovnou (dohromady lze připojit až 3ks ReMicA/B)

Komunikace v kabině

ReMicA

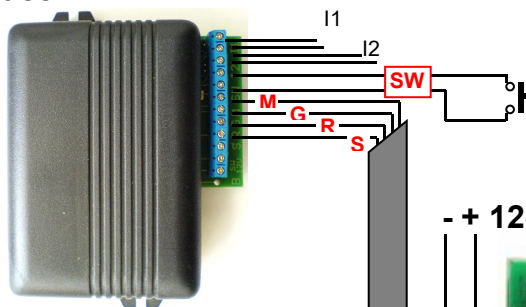

2x ReMicB

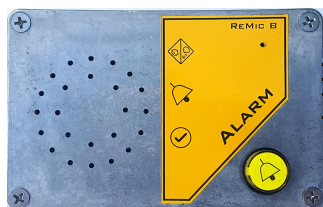

Komunikace v šachtě



+ 12-24V



PREPOJ

Komunikace ve strojovně



Alphatech spol. s r.o.
Jeremenkova 88
140 00 Praha 4
tel. 272 103 335, fax. 272 103 334

e-mail: info@alphatech.cz
internet: <http://www.alphatech.cz>
naše souřadnice GPS (WGS 84)
N 50°02'35.5" E 14°25'42.0"

8.1.2018